

**EVORA**



# LOTUS EVORA

# INHALT



---

EIN BESONDERER PLATZ IN DER <b>GESCHICHTE</b>	4-5
LOTUS RACING <b>AUF DER ÜBERHOLSPUR</b>	6-7
SPASS FÜR LEIDENSCHAFTLICHE <b>FAHRER</b>	8-9
LEISTUNGS- <b>GRUNDLAGEN</b>	10-11
ENTWICKELT AUF DER <b>RENNSTRECKE</b>	12-13
SPANNEND AUF DER <b>STRASSE</b>	14-15
INTELLIGENT IN DER <b>STADT</b>	16-17
DER LOTUS <b>EVORA</b>	20-21
DER LOTUS <b>EVORA S</b>	22-23
DER LOTUS <b>EVORA SPORTS RACER</b>	24-25
EIGENSCHAFTEN <b>IM FOKUS</b>	26-27
COCKPIT <b>INNENAUSSTATTUNG</b>	28-29
STRASSENERPROBT <b>RENNSTRECKENGERECHT</b>	30-31
KAROSSERIE <b>FARBEN</b>	34-35
INNENAUSSTATTUNG <b>SITZE</b>	36-37
AUSSENAUSSTATTUNG <b>RÄDER</b>	38
OPTIONEN- <b>PAKETE</b>	39
TECHNISCHE <b>DATEN</b>	40-42
LOTUS <b>LIFE</b>	43
WEITERE <b>INFORMATIONEN</b>	44



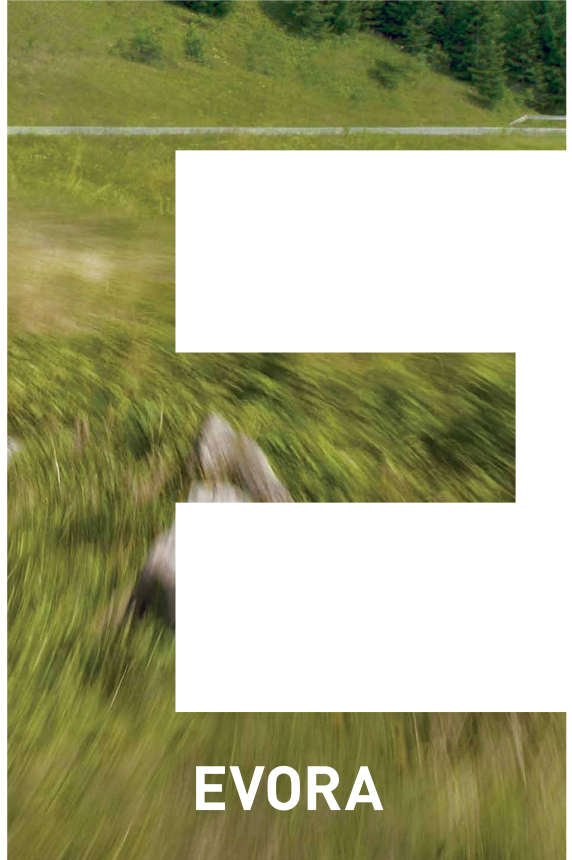

**EVORA**



FIA Formula 1  
Constructors'  
World  
Championships



FIA Formula 1  
Drivers'  
World  
Championships



FIA Formula 1  
Grand Prix  
Wins



Le Mans  
Wins  
(in Class)



Indianapolis 500  
Win



FIA World Rally  
Championship

“If you’re not winning, you’re not trying.”

*Colin Chapman*

# EIN BESONDERER PLATZ IN DER GESCHICHTE



Lotus ist eine Automobil-Ikone, die über Jahrzehnte der Weiterentwicklung hinweg ihren Grundprinzipien treu geblieben ist; vom ersten Elite bis zum aktuellen Evora. Der effiziente Einsatz einer möglichst geringen Anzahl an Teilen, ein perfekt ausbalanciertes Chassis und ein ergreifendes, mitreißendes Temperament sind die charakteristischen Merkmale eines jeden Lotus.

Sein erstes Auto baute Colin Chapman 1948 - ganz nach seinen eigenen Theorien und Ideen zur Verbesserung des Leistungsvermögens. 1952 gründete er dann das Unternehmen Lotus, das seitdem nichts von seiner Innovationskraft eingebüßt hat. Vor allem im Rennsport blickt Lotus auf eine lange Erfolgsgeschichte zurück. Alleine in der Formel 1 stehen für Lotus mehr als 500 Grand-Prix-Starts, 81 Rennsiege und 7 Weltmeisterschaften zu Buche. Dazu ungezählte Erfolge in Le Mans, bei Rallye-Veranstaltungen, sowie bei Indy-Car- und Tourenwagenrennen in der ganzen Welt.

Chapman war ein Pionier für Autos in Leichtbauweise, seine Innovationen haben den Rennwagenbau nachhaltig geprägt. Vom sogenannten "Bodeneffekt", über aerodynamische Flügel, Monocoque-Chassis und aktives Fahrwerk bis hin zum Aluminium-Verbundchassis der aktuellen Modellpalette, hat Lotus immer wieder für neue Entwicklungen gesorgt. Bis heute basiert alles was sie tun auf dieser Leidenschaft für Innovation.



**Oben:** Gründer Colin Chapman.  
**Links:** 1970 gewann Rindt's Lotus 72 den Englischen Grand Prix.  
**Rechts:** 1972, Fittipaldi überholt Chapman mit der schwarzgoldenen Ikone dem Lotus Livery.

# LOTUS RACING AUF DER ÜBERHOLSPUR



**Links:** Evora GT4

**Unten:** LMP2 Car

**Ganz unten:** 2012 MSA British Endurance Championship gewinnen Evora GTC

**Rechts:** 2013 Lotus F1® Team beim Großen Preis von Deutschland



Bei Lotus ist Motorsport Tradition, Inspiration und Eckpfeiler der Marke. Colin Chapman hat die Rennerfolge von Lotus inspiriert und mit seinem technischen Genie die Fahrzeuge von Lotus technisch innovativ und letztendlich schneller als die Konkurrenz gemacht.

Noch genauso ehrgeizig wie früher, zeigt sich diese Leidenschaft von Lotus für den Motorsport auch heute in der Teilnahme an zahlreichen Wettbewerben in der ganzen Welt. In der Formel 1® und zahlreichen GT-Serien zeigt Lotus, was in seinen Fahrzeugen steckt; von Silverstone über Le Mans bis Laguna Seca macht Lotus bei allen berühmten Veranstaltungen auf den anspruchsvollsten Rennstrecken der Welt eine gute Figur. Diese hochkarätigen internationalen Veranstaltungen werden durch die speziellen Lotus-eigenen Rennserien für Evora, Exige und Elise noch ergänzt.

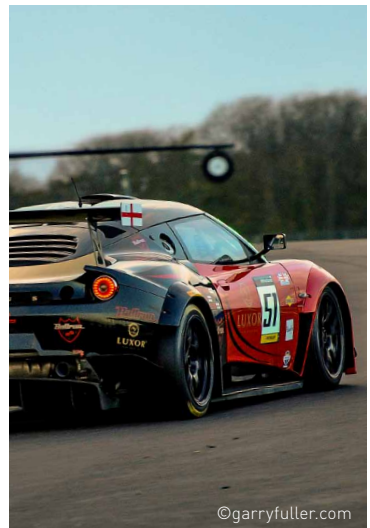

©garryfuller.com







**E**  
EVORA



**ES**  
EVORA



**EGT4**  
EVORA



**EGTC**  
EVORA

# SPASS FÜR LEIDENSCHAFTLICHE FAHRER



Wie jeder Lotus vor ihm, ist auch der Evora ein Sportwagen, der von einem einzigartigen Ansatz bei der Fahrdynamik profitiert.

Der Evora ist ein Fahrzeug für leidenschaftliche Fahrer, die mit Genuss auf freier Strecke das überragende Leistungsvermögen abrufen. Sein Design und seine konstruktive Auslegung gewährleisten, dass der Fahrer ganz in ein sinnliches Erlebnis eintaucht, bei dem von der Straße genau die richtige Dosis an Feedback zum Fahrer dringt, um selbst die alltäglichschte Fahrt zum Vergnügen werden zu lassen.

Lotus hat mit seiner Ingenieurskunst und Rennsport-Kompetenz einen Sportwagen entwickelt, der sowohl auf der Straße als auch auf der Rennstrecke zu Hause ist. Dass der Evora GT4 als Rennwagen alle zentralen Werte und das technische Know-how von Lotus verkörpert, macht ihn zu einem geborenen Gewinner. Bei den Langstreckenrennen in „Le Mans“, der „American Le Mans Serie“ sowie der „MSA British Endurance Championship“ konnte er schon seine Höchstleistung unter Beweis stellen.

Handling, Leistung, vorzügliche Balance und Alltagstauglichkeit, der Lotus Evora überzeugt in jeder Hinsicht.

# LEISTUNGS- GRUNDLAGEN

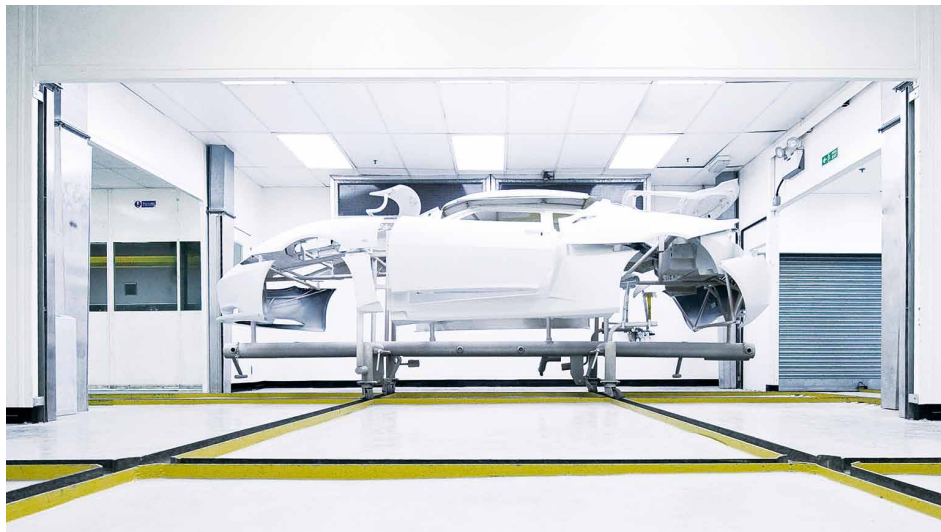

Die Essenz des Evora liegt in seiner technischen Perfektion und der außergewöhnlichen Leistungsfähigkeit. Die Fahrzeuge durchlaufen von der Rahmenkonstruktion bis zur Endmontage technisch ausgereifte Prozesse die bis zur Fertigstellung von Hand bearbeitet werden. Unsere Fachleute überwachen jeden Arbeitsablauf und gewährleisten, dass die anspruchsvollen technischen Standards von Lotus in jeder Produktionsphase eingehalten werden. Die fertigen Fahrzeuge werden strengsten Prüfungen auf dem Rollen- und Wassereindringprüfstand unterzogen, um die ultimative Zuverlässigkeit und Leistung sicherzustellen.



Der technisch ausgereifte Evora-Rahmen ist eine Aluminium-Verbundstruktur, der aufgrund des geringen Gewichts und der gleichzeitigen besonderen Steifigkeit entwickelt wurde. Das beinhaltet die Mittelkarosserie mit Fahrercockpit und Sicherheitszelle - ein Format, das eng an das Layout und die Konstruktion moderner Rennwagen angelehnt ist. Durch sein einzigartiges Design ist

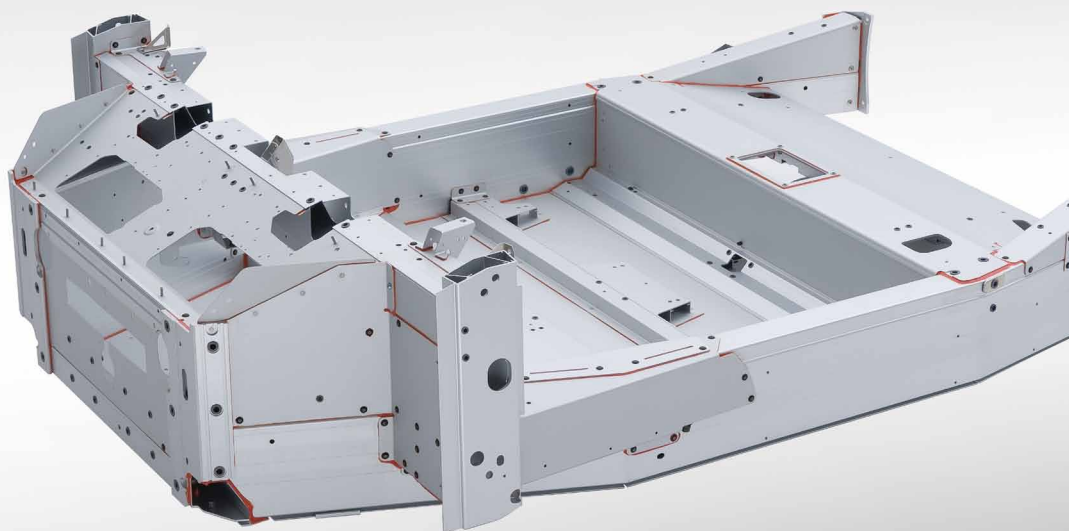

der Rahmen so steif, dass 27.000 Nm erforderlich sind, um diesen nur ein Grad zu verdrehen.

Dank dieser besonderen Stabilität des Fahrzeugrahmens können die Ingenieure von Lotus, die aus dem Rennsport stammende Doppelquerlenker-Radaufhängung besonders leichtgängig abstimmen, ohne die außergewöhnlichen Fahr- und Handling-Eigenschaften zu beeinträchtigen.

# ENTWICKELT AUF DER RENNSTRECKE

Der technisch ausgereifte Fahrzeugrahmen macht das Handling des Evora zu einem echten Erlebnis. Von der funktionalen Aerodynamik über das Mittelmotorkonzept mit optimaler Gewichtsverteilung bis hin zu Komponenten die aus dem Rennsport übernommen wurden. Dies beinhaltet Bilstein-Stoßdämpfer, Eibach-Federn und einem auf die Rennstrecke abgestimmten AP-Bremssystem – Lotus Rennsport-Know-how in Design und Technik. ist unverkennbar.

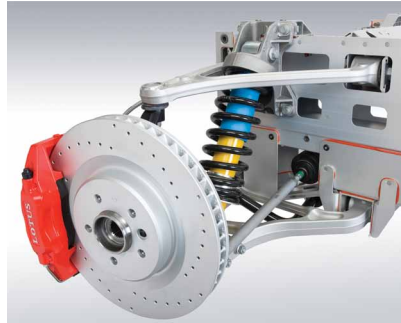

Konzentriertes Fahren wird dank der guten Haftung der Pirelli-Reifen mit ihrem außergewöhnlichen Grip völlig mühelos. Das Fahrzeug liegt in jeder Situation präzise und sicher auf der Straße. Kilometer für Kilometer frisst dieser Lotus den Asphalt, ohne dass Sie eine Anstrengung verspüren.









# SPANNEND AUF DER STRASSE



Egal, wie die äußeren Bedingungen sind - sanfte Kurven, enge Serpentinien oder immer geradeaus, der Evora macht in allen Situationen eine gute Figur. Das elegante Design mit klaren Linien und einem niedrigem cw-Wert sowie das nach vorne spitz zulaufende cockpit unterstreichen seine Dynamik und lassen sein sportliches Herz erahnen.

Die perfekt abgestimmten Servolenkung gibt dem Fahrer wie kein zweiter Sportwagen seiner Klasse, eine direkte Rückmeldung für optimales Handling. Seine präzise abgestimmte Radaufhängung sorgt für eine perfekte Straßenlage und gleicht mühelos die kleinsten Bodenwellen sowie unterschiedlichste Straßenoberflächen aus. Die Vierkolben-Bremsanlage mit innenbelüfteten und gelochten Bremsscheiben sprechen sofort an und bringen das Fahrzeug in jeder Situation problemlos zum Stillstand.

Ein weiteres Plus im ohnehin beachtlichen Leistungsspektrum des Evora ist das Traktions- und Stabilitätsmanagementsystem Dynamic Performance Management (DPM). Sie bietet drei Stufen: In der "Ein"-Stellung werden Über- und Untersteuerung vollständig unterdrückt, in der Sport-Einstellung hat der Fahrer mehr Spielraum und in der "Aus"-Stellung können Sie Ihre Reflexe testen. Leidenschaftlicher Spaß für leidenschaftliche Fahrer.

# INTELLIGENT IN DER STADT

Der Übergang von der Rennstrecke in den Dschungel der Großstadt lässt den Evora völlig kalt. Der Evora beherrscht dank seiner dominanten Präsenz und seinem sportlichen Flair die Straße mit seiner unprätentiösen Art - druckvoll, aber nicht bedrohlich.

Den eintönigen Stadtverkehr können Sie im Evora mit viel Unterhaltung aufpeppen, hat er doch unter anderem direkte Anschlüsse für iPod®, iPhone® und MP3-Player sowie ein integriertes Navigationssystem.

Bei schwankendem Verkehrsaufkommen sorgt die IPS-Automatikversion (Intelligent Precision Shift) mit Schaltwippensteuerung dank fließender Leistungsbereitstellung und präziser Automatikschaltung für ein entspannteres Fahren.

Die Standard 2+0-Sitzkonfiguration bietet mehr als genug Stauraum für einen ausgedehnten und erfolgreichen Einkaufsummel. Und mit der 2+2-Konfiguration wird sogar der Chauffeurdienst zur Schule zu einem spannenden Erlebnis. Der Evora ist ein Lotus, der sich bei jeder Gelegenheit genießen lässt, jederzeit und überall.





# PULSBESCHLEUNIGER





# DER LOTUS EVORA

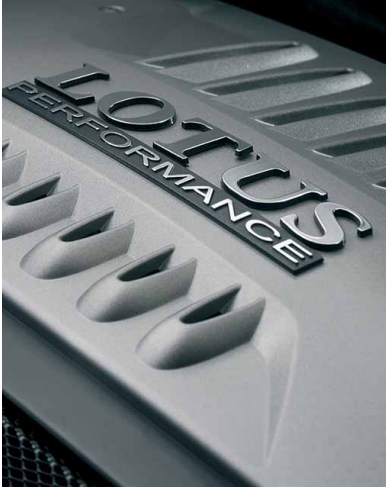

Der Evora ist die perfekte Kombination aus kraftvoller Leistung und elegantem Design. Die Lotus-Ingenieure haben einen 280 PS starken 3,5-Liter DOHC V6 VVT-i-Motor mit einem hochmodernen Aluminium-Verbundchassis zu einer perfekten Einheit aus hohem Leistungsvermögen und ausgewogenem Handling verschmolzen.

Seine phänomenale Leistung wird über ein 6-Gang-Schaltgetriebe mit perfekten Sportübersetzungen abgerufen, die auf die Motorkonfiguration und die Chassisdynamik abgestimmt sind. Zusätzliche Flexibilität bietet das als Extra erhältliche IPS-Automatiksystem mit Schaltwippen.

Mit geschmeidigem Leder bezogene Sportsitze sorgen für mehr Komfort und bieten dabei den Halt, den sportliche Fahrer brauchen. Die optionale 2+2-Sitzausstattung bietet mehr Flexibilität mit den beiden zusätzlichen Rücksitzen. Der Evora ist ein Lotus, mit dem Sie komfortabler länger und weiter fahren können, ohne auf die legendäre Lotus-Leistung verzichten zu müssen.

<b>Max. Leistung</b>	280 PS (206 kW) bei 6.400 U/min
<b>Max. Drehmoment</b>	350 Nm bei 4.600 U/min
<b>0 – 100 km/h</b>	5,0 sekunden
<b>Höchstgeschwindigkeit</b>	262 km/h
<b>Gewicht</b>	1.383 kg









# DER LOTUS EVORA S

Der Evora S verbindet die grandiosen Handlingeigenschaften des Lotus Evora mit der linearen Leistungsentfaltung eines kompressor aufgeladenen V6-Motors. Dieses zwangsbeatmete Triebwerk sorgt mit seinen 350 PS und einem Drehmoment von 400 Nm für den ultimativen Fahrspaß und den besonderen Kick. Dabei ist die Gewichtszunahme zu vernachlässigen: Mit 1.437 kg ist der Evora S immer noch ein Leichtgewicht, das allerdings bei der Beschleunigung von 0 auf 100 km/h in 4,6 Sekunden die Muskeln spielen lässt und mit Leichtigkeit seine Höchstgeschwindigkeit von 286 km/h erreicht.

Dabei ist dies eine völlig logische Entwicklung. Die Zwangsbeatmung sorgt für einen sofortigen Leistungskick. Der Evora S beeindruckt durch seine offensive Art und Vitalität, während das bemerkenswerte Lotus-Chassis die Leistung dieses Kraftpakets mühelos wegsteckt.

Optisch unterscheidet sich das Modell durch einen aggressiven Heckdiffusor, schwarze Heckleuchtenblenden und schwarze Seitenspiegelverkleidungen. Ein neues aktives Auspuffsystem sorgt für den dramatischen Sound.

Mit dem serienmäßigen Sport-Paket verändert der Evora S seine Persönlichkeit aufs Neue. Auf Knopfdruck sorgen direktere Gasannahme, höheres Drehzahllimit und sportlichere Lotus DPM-Einstellungen für ein noch dynamischeres Fahrerlebnis. Das ist Evora-Leistung in Reinkultur.



Siehe oben: Harrop HTV 1320 supercharger mit Eaton TVS™ technology



<b>Max. Leistung</b>	350 PS (258 kW) bei 7.000 U/min
<b>Max. Drehmoment</b>	400 Nm bei 4.500 U/min
<b>0 – 100 km/h</b>	4,6 sekunden
<b>Höchstgeschwindigkeit</b>	286 km/h
<b>Gewicht</b>	1.437 kg

# DER LOTUS EVORA SPORTS RACER



Hier nun der Evora Sports Racer, eine optisch aufgewertete und optimierte Version dieses vielfach prämierten Mittelmotor-Superautos, das sowohl mit Saugmotor als auch in der Kompressorvariante 'S' lieferbar ist. Mit seinem unverkennbaren Styling, seiner ultimativen Spezifikation mit einer Vielzahl an Extras und einem noch erschwinglicheren Preis als bisher steht der Sports Racer in seiner Klasse allein.

Vier Farben stehen zur Auswahl. Die schwarzen Kontrastdetails wie das Dach, der Frontsplitter der Seitenschweller und Heckdiffusor, unterstreichen das raubtierhafte Erscheinungsbild. Und als abschließende Höhepunkte schwarze Namensembleme und ein Union Jack Seitenemblem als Zeichen seiner britischen Herkunft.

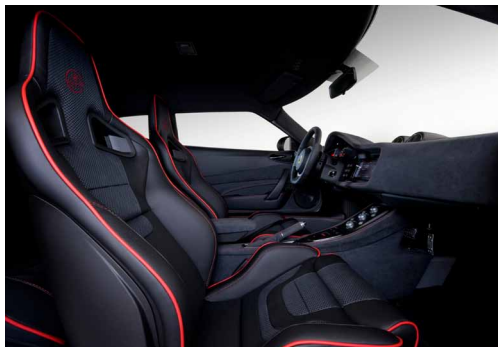

## SERIENAUSSTATTUNG

Verfügbare Aussenfarben: Aspen White, Carbon Grey, Nightfall Blue, Ardent Red

Schwarze Akzente: Dach, Außenspiegel-Blenden, Frontsplitter, seitliche Schweller, Heckdiffusor, Scheinwerfereinfassungen, Namensembleme

Seitenemblem: Union Jack

Design-Felgen: Schwarzganz, geschmiedet, [19" vorn und 20" hinten] mit Pirelli P-Zero Corsa Reifen

Elektrisch anklappbare Außenspiegel

Rückfahrkamera

'Premium Sport' Sitze in schwarzem Leder mit roten Kontrastkედern und Nähten oder Venom Red Leder  
'Premium Sport' Sitze mit schwarzen Kontrastkედern und Nähten

Slate Grey SuedeTex® Armaturenbrett, Türen und Mittelkonsole mit roter Kontrastnaht

Gunmetal Armaturenbrettprofile mit schwarzer Akzentuierung

2+2 Sitzkonfiguration

Sport Pack

Tech Pack

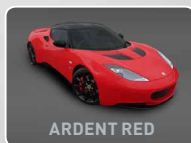

ARDENT RED



NIGHTFALL BLUE



ASPEN WHITE

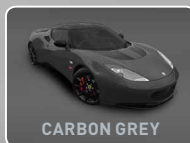

CARBON GREY

# EIGENSCHAFTEN IM FOKUS



## 6-Gang-Schaltgetriebe

Für reibungsloses Schalten und vollständige Kontrolle sorgt das 6-Gang-Schaltgetriebe, dessen Sportübersetzungen perfekt auf die Motorkonfiguration und die Fahrdynamik abgestimmt sind.



## 6-Gang-IPS-Automatikgetriebe

Entscheiden Sie sich für den Intelligent Precision Shift-(IPS) für ein automatisches Getriebe mit Option Lotus Getriebesteuerung. Wählen Sie den Drive-Modus für entspanntes automatisches Schalten mit reibungslosen Übergängen. Für eine temperamentvollere Fahrweise bieten die an dem Lenkrad angebrachten Schaltwippen Kontrolle auf Knopfdruck.



## Dynamic Performance Management

Das DPM (Dynamic Performance Management) von Lotus ist ein weiteres Sicherheits-Plus des Evora, das zusätzliche Stabilität bietet, wenn selbst die hohen Haftungseigenschaften nicht mehr ausreichen. Im zuschaltbaren Sport-Modus ermöglicht das DPM dem Fahrer, seine Grenzen auf sichere Weise weiter zu testen.



## Bi-Xenon-Scheinwerfer und LED Rückleuchten

Die unverwechselbaren Scheinwerfer sind serienmäßig mit Bi-Xenon-Leuchten ausgestattet, die eine außergewöhnlich gute Nachtsicht ermöglichen sowie LED-Bremslichter.



### Heckspoiler

Der integrierte Heckspoiler am Evora hat nicht nur optische, sondern auch funktionale Gründe und ist unverzichtbarer Bestandteil des inspirierenden Stylings.



### Auspuff

Das Auspuffsystem mit optimierter Durchströmung hat ein spezielles Bypass-Ventil, das sich bei höheren Geschwindigkeiten öffnet, um den Rückstaudruck im System zu verringern und somit die Leistung zu erhöhen und das charakteristische "Röhren" zu erzeugen. Bei installiertem Sport-Paket öffnen sich die Ventile durch Betätigung der Sport-Taste.



### Räder und Reifen

Wählen Sie aus einem Sortiment speziell ausgewählter Leichtmetallräder mit 18/19 Zoll oder 19/20 Zoll Durchmesser, um Aussehen und Fahrverhalten Ihres Fahrzeugs auf subtile Weise weiter zu verbessern. Die ideale Ergänzung dazu sind die Pirelli P-Zero oder P-Zero Corsa-Reifen, die über eine außergewöhnliche gute Haftung verfügen und perfekt mit Radaufhängung und Fahrwerk harmonieren.



### Lenkrad

Die Ingenieure von Lotus achten auf jedes Detail. Das ergonomisch geformte Lenkrad besteht aus leichtem Magnesium, wodurch sich die Trägheit verringert, um blitzschnelle Lenkbewegungen mit minimaler Anstrengung zu ermöglichen.



COCKPIT

# INNENAUSSTATTUNG



Der Weg ist das Ziel. Darum vereint die Innenausstattung des Evora Komfort und Funktion, anspruchsvolle hochwertige Materialien, viel Liebe zum Detail und hervorragende Verarbeitung. Aluminiumelemente und weiches, von Hand zugeschnittenes, doppelt gestepptes Leder zeichnet die Innenausstattung aus. Die körpergerecht geformten Recaro-Sitze sorgen dafür, dass Sie durch nichts in Ihrer Konzentration gestört werden.

Die Ausstattungsliste beinhaltet zeitgemäße Elemente wie ein hochmodernes Touchscreen-Multimedia-System mit Satelliten-Navigation, iPod®- und MP3-Anschluss sowie elektrisch einklappbare Außenspiegel. Ein Lotus Command Centre mit Bordcomputer und Wegfahrsperrung mit ferngesteuertem Alarm sind serienmäßig in der Ausstattung enthalten.

Zu den weiteren erhältlichen Extras zählen Sitzheizung, eine Rückfahrkamera und der praktische 2+2-Rücksitz mit ISOFIX®-Kindersitzbefestigungen, weil schließlich auch Rennwagenfans Familie haben.

# STRASSENERPROBT RENNSTRECKENGERECHT



Auch der Evora wurde ebenfalls konsequent nach dem Lotus Prinzip gebaut, das für technische Innovation und Erfindungsreichtum steht. Das Lotus Prinzip „Leistung durch Leichtbau“, kombiniert mit technischen Innovation war seiner Zeit weit voraus. Lotus hat automobiler Geschichte geschrieben. Das Ergebnis: Leistungsstark auf der Straße sowie auf der Rennstrecke.

Durch sein hervorragendes Fahrwerk, präzises Handling und seiner Agilität kann der Evora seine Herkunft nicht verstecken. Es bietet auch die perfekte Basis für die Evora Rennwagen Versionen. Dem Klassensieger Evora



---

**Oben:** Evora Enduro  
**Mitte:** Evora GT4  
**Oben rechts:** Evora GTC  
**Unten rechts:** Evora GTC Interieur

---





©garryfuller.com

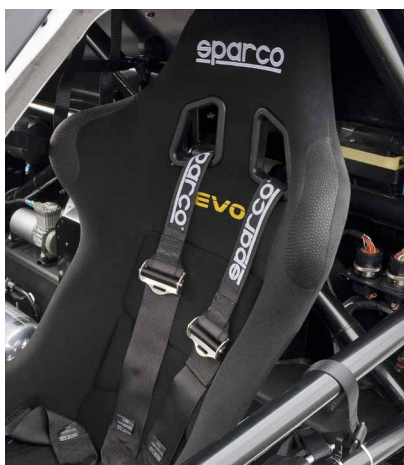

GT4, den Langstreckensieger Evora Enduro GT sowie die Evora der GTC-Serie.

Mit diesen erfolgreichen hochleistungs Rennwagen, die auf Basis der Serienfahrzeuge entwickelt wurden, kann man direkt auf die Rennstrecke.

Entwickelt von Lotus Racing in Zusammenarbeit mit erfolgreichen Partnern aus dem Motorsport. Design und Sicherheitseinrichtungen verfügen über die notwendige FIA-Abnahme und sind somit für viele Rennstrecken der Welt in den GT- und Langstreckenserien zugelassen.

Weitere Informationen und technische Daten finden Sie auf [www.lotuscars.com](http://www.lotuscars.com).

# GROSSSTADT- DSCHUNDEL





# KAROSSERIE FARBEN

## STANDARD FARBEN

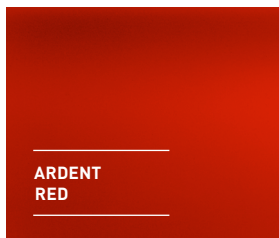

## MOTORSPORT FARBEN

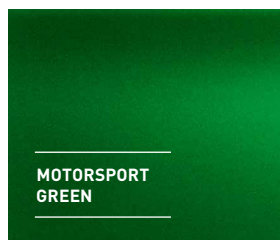

## METALLIC FARBEN

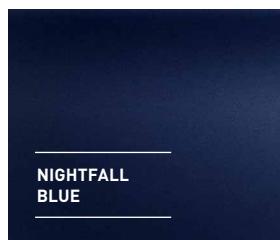
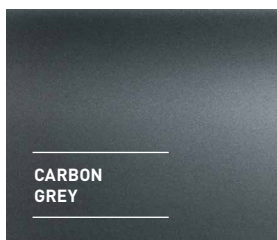
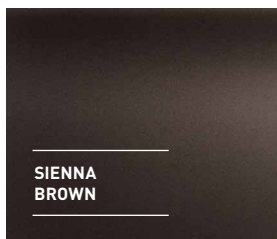

## PREMIUM-LACKIERUNG

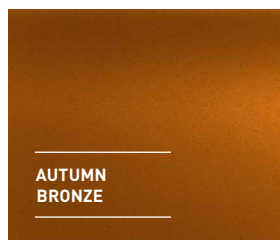
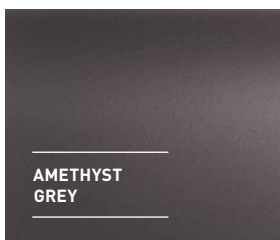
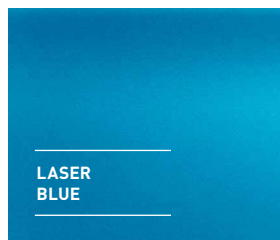
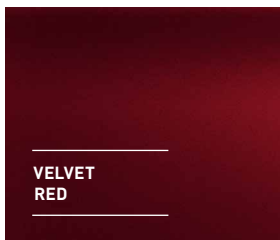

## SPORTS RACER FARBEN

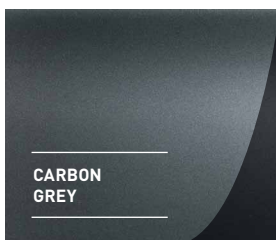
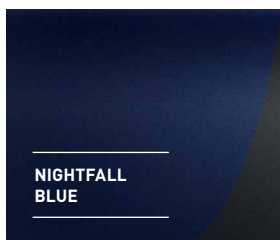
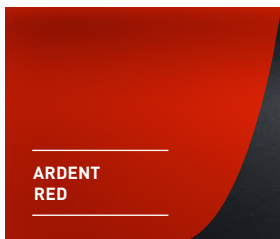

Lotus Farben die nicht mehr im aktuellen Programm sind, Farben anderer Hersteller, Spezialfarben sowie Kundenwünsche sind über den Lotus Bespoke Service erhältlich. Ihr Lotus Händler berät Sie gerne bezüglich der Möglichkeiten und Preise.

# INNENAUSSTATTUNG SITZE

Damit Sie die Innenausstattung des Evora wie ein Maßanzug bis ins Detail auf Ihren persönlichen Geschmack abstimmen können, gibt es Polster und Verkleidungen in drei verschiedenen Premium-Innenausstattungsvarianten.

Die fünf verschiedenen Lederfarbtöne aus dem Premium Pack harmonisieren mit den sechzehn verfügbaren Lackfarben.

Im Premium Pack SuedeTex® trifft edles SuedeTex® auf elegantes Leder in Ebony Black.

Das in vier Farben erhältliche Premium Pack Sport umfasst Kontrastnähte und Paspelierungen an den Sitzen und den Verkleidungen, ein eingesticktes Lotus-Logo an den Kopfstützen und Ledereinsätze mit Carbon-Effekt an den Sitzen.

Oder wählen sie die Grundausrüstung mit einer Kombination von Ebony Black Leder und abriebfestem Charcoal Stoff.

Da viele Lotus-Fans bereits in ihrer Kindheit mit dem Lotus-Virus infiziert werden, gibt es den Evora wahlweise auch als 2+2 mit ISOFIX®-Halterung, dem internationalen Standard für die Befestigung von Kindersitzen im Auto, damit Sie Ihre jüngeren Fahrgäste sicher und vergnügt ans Ziel bringen. Die zweisitzige Konfiguration bietet dafür mehr Stauraum.



STANDARD



PREMIUM PACK



PREMIUM PACK  
SPORT



PREMIUM PACK  
SUEDETEX®

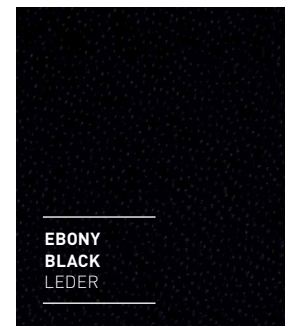

EBONY  
BLACK  
LEDER



VENOM  
RED  
LEDER

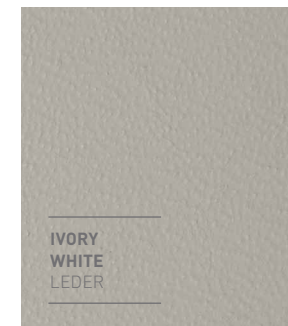

IVORY  
WHITE  
LEDER

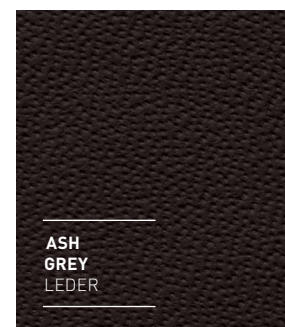

ASH  
GREY  
LEDER



COGNAC  
BROWN  
LEDER



SLATE  
GREY  
SUEDETEX®



CHARCOAL  
STOFF

#### Haftungsausschluss:

Die Farbmuster dienen lediglich der Veranschaulichung und geben unter Umständen die tatsächliche Fahrzeugfarbe nicht korrekt wieder. Für genaue Farbmuster wenden Sie sich bitte an Ihren Lotus Vertragshändler.

# AUSSENAUSSTATTUNG

# RÄDER

Wenn Sie eine Schwäche für Leichtmetallräder haben, haben Sie beim Evora die Qual der Wahl. Es gibt sie in sieben verschiedenen Varianten. Neu im Programm sind Zehnspeichen-Designräder in Satin Gunmetal und Gloss Black mit 19 und 20 Zoll Durchmesser.



**KLASSISCHES RAD, FARBE SILBER, ALUGUSS**  
(18 ZOLL VORNE UND 19 ZOLL HINTEN)



**KLASSISCHES RAD, FARBE STEALTH GREY, ALUGUSS**  
(18 ZOLL VORNE UND 19 ZOLL HINTEN)



**SPORTRAD, FARBE SILBER, GESCHMIEDET**  
(18 ZOLL VORNE UND 19 ZOLL HINTEN)



**SPORTRAD, FARBE GLOSS ANTHRACITE, GESCHMIEDET**  
(18 ZOLL VORNE UND 19 ZOLL HINTEN)



**DESIGNRAD, FARBE DIAMOND CUT, GESCHMIEDET**  
(19 ZOLL VORNE UND 20 ZOLL HINTEN)



**DESIGNRAD, FARBE SATIN GUNMETAL, GESCHMIEDET**  
(19 ZOLL VORNE UND 20 ZOLL HINTEN)



**DESIGNRAD, FARBE GLOSS BLACK, GESCHMIEDET**  
(19 ZOLL VORNE UND 20 ZOLL HINTEN)

# OPTIONEN -

# PAKETE

## ALLE PREMIUM PACKS BEINHALTEN:

Akzentbeleuchtung  
Lederverkleidete Türablagefächer  
Armlehne  
Leder Fußraumseitenverkleidung  
Leder Kofferraumdeckelverkleidung

## PREMIUM PACK

Leder Mittelkonsole  
Ldertürverkleidung unter der Zierleiste  
Lederfarbauswahl: Ebony Black, Venom Red, Ivory White, Ash Grey, Cognac Brown, einschließlich Leder-Rücksitze (nur bei optionaler 2+2-Sitzkonfiguration)

## PREMIUM PACK SUEDETEX®

Slate Grey SuedeTex® Mittelkonsole  
SuedeTex®-Zierleiste und untere Türverkleidung  
Sitze in der Kombination Leder der Farbe Ebony Black und SuedeTex® in Slate Grey (Vorder- und Rücksitze bei 2+2-Sitzkonfiguration)

## PREMIUM PACK SPORT

Leder Mittelkonsole  
Carbon-Effekt-Ledereinsätze in den Sitzen  
Ldertürverkleidung unter der Zierleiste  
Lederfarbauswahl: Ebony Black mit roter Kontrastnaht und Paspelierung oder Venom Red mit schwarzer Kontrastnaht und Paspelierung, einschließlich Lederücksitze (nur bei 2+2-Option)

## SUEDETEX® TRIM PACK

Schalthebelmanschette  
Handbremshebelgriff  
Handbremshebelmanschette  
Türinnengriff  
Türablagefach

## TECH PACK

Hochwertiges Lautsprecher- und Stereosystem mit 2 x 50 W Verstärker und Subwoofer mit eigenem Verstärker  
DVD-Player  
6.1-Zoll-Farbbildschirm (Touchscreen) inklusive Navigationsmodul  
Bluetooth™-Mobiltelefonanschluss  
USB-Anschluss für verschiedene iPod®-Modelle MP3-Player und Memorysticks  
Reifendruckkontrolle  
Geschwindigkeitsregelung  
Einparkhilfe hinten  
HomeLink®

## SPORT PACK (Standard bei S)

Zuschaltbarer Sportmodus mit direkterer Gasannahme (Serie bei IPS)  
Höherem Drehzahllimit und sportlicherer Abstimmung des Dynamic Performance Managements (DPM)  
Sportdiffusor (erweiterter Evora S Diffusor bleibt unverändert)  
Titan-Sportauspuffrohr (Edelstahl bei Evora S)  
Gelochte Bremscheiben  
Rot lackierte Bremssättel (wahlweise in Schwarz, ohne Aufpreis)

# TECHNISCHE DATEN

## MOTOR

3,5-Liter DOHC V6 VVT-i, 24-Ventil-Leichtmetallmotor

Evora S mit Harrop HTV 1320 Supercharger  
(Verwendung von Eaton TVS™ Technology)

Quer montierter Mittelmotor, Hinterradantrieb

Mehrfacheinspritzer mit Direktzündung

Elektronische Drosselklappensteuerung von Lotus

## GETRIEBE

6-Gang-Schaltgetriebe mit Sportübersetzungen

6-Gang-Automatikgetriebe mit Intelligent Precision  
Shift (IPS)

Elektronische Differenzialsperre (EDL) von BOSCH

## CHASSIS/KAROSSERIE

Zweitüriges Coupé mit 2+0 oder (als Extra) 2+2-Sitzen

Leichte Aluminium-Verbundkonstruktion

Karosserie-Verbundbleche

Heckdiffusor und Heckflügel aerodynamisch optimiert

Bi-Xenon-Scheinwerfer mit integrierten Blinkerleuchten

LED-Rückleuchten mit integrierten Blinkerleuchten

Elektrische Außenspiegel in Karosseriefarbe (Schwarz  
bei Evora S)

## RADAUFHÄNGUNG

Getrennte Doppelquerlenker-Radaufhängung aus  
geschmiedetem Aluminium mit Stabilisatorstangen  
(vorne und hinten)

Bilstein Hochleistungsgasdruckdämpfer vorne und hinten

Koaxiale Eibach Schraubenfedern vorne und hinten

## LENKUNG

Zahnstangen-Lenkung mit von Lotus abgestimmtem,  
hydraulisch verstärkten Servosystem

In Höhe und Länge verstellbare Lenksäule

## BREMSEN UND DYNAMIKSYSTEME

AP Racing Vierkolben-Bremssättel vorne und hinten

Innenbelüftete Bremsscheiben mit Servosystem, 350 mm  
vorne, 332 mm hinten (gelocht bei installiertem Sport-Pack)

Von Lotus/BOSCH abgestimmtes ABS

Hydraulischer Bremsassistent (Hydraulic Brake Assist, HBA)

Elektronische Bremskraftverteilung (Electronic Brake  
Distribution, EBD)

Kurvenbremskontrolle (Cornering Brake Control, CBC)

Dynamic Performance Management von Lotus (Lotus DPM)

## RÄDER UND REIFEN

Klassische Leichtmetallräder, Aluminiumguss, 18 Zoll vorne  
und 19 Zoll hinten

Vorne Pirelli P-Zero 225/40 ZR18

Hinten Pirelli P-Zero 255/35 ZR19

## INNENAUSSTATTUNG

Einstellbare Recaro Leder-Sportsitze (vorne)

Unten abgeflachtes Leder-Lenkrad aus Magnesium

Zweistufige Fahrer- und Beifahrerairbags

Beifahrerairbag abschaltbar (nicht in USA)

ISOFIX®-Kindersitzbefestigungssystem (LATCH-System in den  
USA) bei 2+2-Variante

Maßgefertigte, beleuchtete Drehknöpfe und Schalter aus  
Aluminium

Ablagefächer in den Türen und integrierte Getränkehalter

Lotus Command Centre mit Bordcomputer und  
Informationsanzeigen

Alpine CD/MP3/WMA Receiver mit integriertem iPod®-Anschluss

Wegfahrsperre und Alarmanlage mit Fernbedienung

Zentral- und Kofferraumverriegelung mit Fernbedienung

Klimaanlage



## EXTRAS-PAKETE

Sport Pack
Premium Pack
Premium Pack Suedetex®
Premium Pack Sport
Tech Pack

## WEITERE EXTRAS

2+2-Sitzkonfiguration
6-Gang-Automatikgetriebe Intelligent Precision Shift (IPS)
Lackierung „Metallic“
Lackierung „Premium“
Lackierung „Motorsport“
Elektrisch einklappbare Außenspiegel
Außenspiegel in Karosseriefarbe (ohne Aufpreis bei Evora S)
Rückfahrkamera (nur beim Tech-Pack)
Beheizte Vordersitze (serienmäßig beim Premium-Pack)
Klassische Leichtmetallräder, Aluminiumguss, Farbe Stealth Grey, 18 Zoll vorne und 19 Zoll hinten (Standard bei Evora S)
Geschmiedete Leichtmetallräder Sport, Farbe Silver oder Gloss Anthracite, 18 Zoll vorne und 19 Zoll hinten
Geschmiedete Designräder, Farbe Diamond Cut, Silver, Satin Gunmetal oder Gloss Black, 19 Zoll vorne und 20 Zoll hinten mit Pirelli P-Zero Corsa Reifen, vorne 235/35 ZR19 und hinten 275/35 ZR20

## LEISTUNG

	EVORA MANUAL / IPS	EVORA S MANUAL / IPS
Max. Leistung	280 PS (206 kW) bei 6.400 U/min	350 PS (258 kW) bei 7.000 U/min
Max. Drehmoment	350 Nm bei 4.600 U/min	400 Nm bei 4.500 U/min
0-100 km/h (Sekunden)	5,0 / 5,2	4,6 / 4,7
Höchstgeschwindigkeit (km/h)	262 / 256	286 / 269
Leistungsgewicht kg pro PS	4,9 / 5,1	4,1 / 4,1

## ABMESSUNGEN/AERODYNAMIK

	EVORA MANUAL / IPS	EVORA S MANUAL / IPS
Länge	4.350 mm	4.361 mm
Breite einschließlich Außenspiegel	2.047 mm	2.047 mm
Höhe	1.229 mm	1.229 mm
Radstand	2.575 mm	2.575 mm
Leergewicht (unbeladen)	1.383 kg / 1.436 kg	1.437 kg / 1.442 kg
Fassungsvermögen Kraftstofftank	60 liter	60 liter
Luftwiderstandsbeiwert	cw = 0,33	cw = 0,33

KRAFTSTOFFVERBRAUCH (L/100KM)	EVORA MANUAL / IPS	EVORA S MANUAL / IPS
Stadt	13.2 / 13.3	14.2 / 14.4
Land	7.1 / 6.6	7.5 / 6.9
Kombiniert	9.3 / 9.0	9.9 / 9.7
CO <sub>2</sub> -Emissionen (g/km)	217 / 210	229 / 224



# LOTUS LIFE

## LOTUS DRIVING ACADEMY

Entdecke das Leistungsvermögen eines Lotus bei der berühmten Lotus Driving Academy. Entwickelt für Lotus Fahrer von heute und morgen, entwickelten Training können Sie mit viel Spaß Ihre Fähigkeiten auf einer optimalen Strecke unter Anleitung professioneller Lehrer verfeinern.  
[www.lotusdrivingacademy.com](http://www.lotusdrivingacademy.com)



## LOTUS ORIGINALS

Perfektion in der Entwicklung, solide Verarbeitung und die Liebe zum Detail sind seit jeher Kennzeichen der Marke Lotus, die wir jetzt auch auf unsere spannende neue Lifestyle-Serie übertragen haben.

Willkommen bei Lotus Originals. In dieser Kollektion vereinen sich alle Elemente unserer Marke: das berühmte britische Understatement, Authentizität, Rennsportgeschichte, Designperfektion, Qualität, Technik und Innovation. Wir präsentieren Ihnen unsere spannende neue Lifestyle-Kollektion mit Bekleidung, Bekleidungsaccessoires, Lederartikeln, edlen Schreibtischaccessoires und tollen Werbegeschenkideen. Stöbern Sie in unserer neuesten Kollektion. Hier finden Sie, was Sie suchen: [www.lotusoriginals.com](http://www.lotusoriginals.com)

# WEITERE INFORMATIONEN

Die in dieser Broschüre genannten Informationen und Abbildungen basieren auf den technischen Daten, die zum Zeitpunkt der Drucklegung aktuell waren. Als Teil einer Strategie der kontinuierlichen Verbesserung der Spezifikationen, behält sich Lotus das Recht vor, Spezifikationen, technische Ausstattungselemente, Sonderausstattungen und Farben jederzeit zu ändern. Neueste Details erhalten Sie bei Ihrem autorisierten Lotus Vertragshändler oder besuchen Sie uns auf unserer Homepage [lotuscars.com](http://lotuscars.com).

Wird in dieser Broschüre ein Merkmal als Sonderausstattung (optional/Extra) beschrieben, ist anzunehmen, dass zum Basisfahrzeug ein Aufpreis zu zahlen ist, soweit nicht anders vermerkt. Alle Modell- und Farbkombinationen sind je nach Verfügbarkeit erhältlich. Bestimmte Sonderausstattungen oder Kombinationen von Sonderausstattungen sind unter Umständen nur für bestimmte Märkte erhältlich.

Die Leistungsdaten können, abhängig von der Spezifikation des entsprechenden Fahrzeugs, von den Umgebungsbedingungen, dem Fahrstil und weiteren Faktoren abweichen. Die veröffentlichten Zahlenangaben sollten nur zu VERGLEICHSZWECKEN HERANGEZOGEN WERDEN UND EINE ÜBERPRÜFUNG SOLLTE NICHT AUF ÖFFENTLICHEN STRASSEN DURCHFÜHRT WERDEN. Laut Lotus müssen alle örtlichen Geschwindigkeitsbeschränkungen und Sicherheitsbestimmungen eingehalten und die Sicherheitsgurte immer angelegt werden. Der Evora und der Evora S sind zum Gebrauch als straßentaugliche Pkw vorgesehen. SIE SIND NICHT FÜR DIE VERWENDUNG IM GELÄNDE, AUF GESCHLOSSENEN RENNSTRECKEN ODER FÜR WETTBEWERBE KONZIPIERT ODER VORGESEHEN, EINSCHLIESSLICH RUNDEN ODER RENNEN MIT ZEITMESSUNG. DURCH EINE SOLCHE VERWENDUNG ERLISCHT DIE FAHRZEUGGARANTIE.

Die oben aufgeführten allgemeinen Informationen beziehen sich gleichermaßen auf die Rennwagen Evora GT in Bezug auf die Verwendung auf Straße und Rennstrecke. Kunden sind dafür verantwortlich, dass ihre Fahrzeuge jederzeit allen relevanten Straßenverkehrsvorschriften sowie den Strecken- und Rennregularien entsprechen. FÜR NUR FÜR DIE VERWENDUNG AUF DER RENNSTRECKE VORGESEHENE FAHRZEUGE GILT NEBEN DER GESETZLICH VORGESCHRIEBENEN GARANTIE KEINERLEI WEITERE FAHRZEUGGARANTIE.

Die Rennwagen Evora GT sind nur für die Verwendung auf privaten Rennstrecken vorgesehen und für Fahrten auf öffentlichen Straßen nicht geeignet. Ihre Verwendung auf öffentlichen Straßen kann eine Straftat darstellen.

Der Einsatz der Fahrzeuge auf der Rennstrecke oder in einem Wettbewerb muss von Experten mit entsprechenden Fachkenntnissen vorbereitet und gewartet werden. Importeure und Händler sind keine Repräsentanten von Lotus und können keine für Lotus rechtlich bindenden Zusagen gegenüber Dritten machen. Alle Fahrzeuge sollten bei einem autorisierten Lotus Vertragshändler gekauft werden. Auf unserer Homepage [lotuscars.com](http://lotuscars.com) können Sie eine Händlersuche durchführen. DIE GESETZLICHEN RECHTE DES KÄUFERS SIND DAVON NICHT BETROFFEN.

Bitte beachten Sie, dass in dieser Broschüre eine originalgetreue Abbildung von Farbtiefe und Farbton mit den aktuellen Druck- und Fotografiertechniken nicht möglich ist. Diese Broschüre dient nur der allgemeinen Information über das Produkt und ist weder ein vertragliches Dokument noch ein Verkaufsangebot. Aktuellste Informationen erhalten Sie bei Ihrem autorisierten Lotus Vertragshändler. Die Details in dieser Broschüre dürfen ohne die ausdrückliche Genehmigung durch Lotus nicht vervielfältigt werden. © Group Lotus plc 2013.



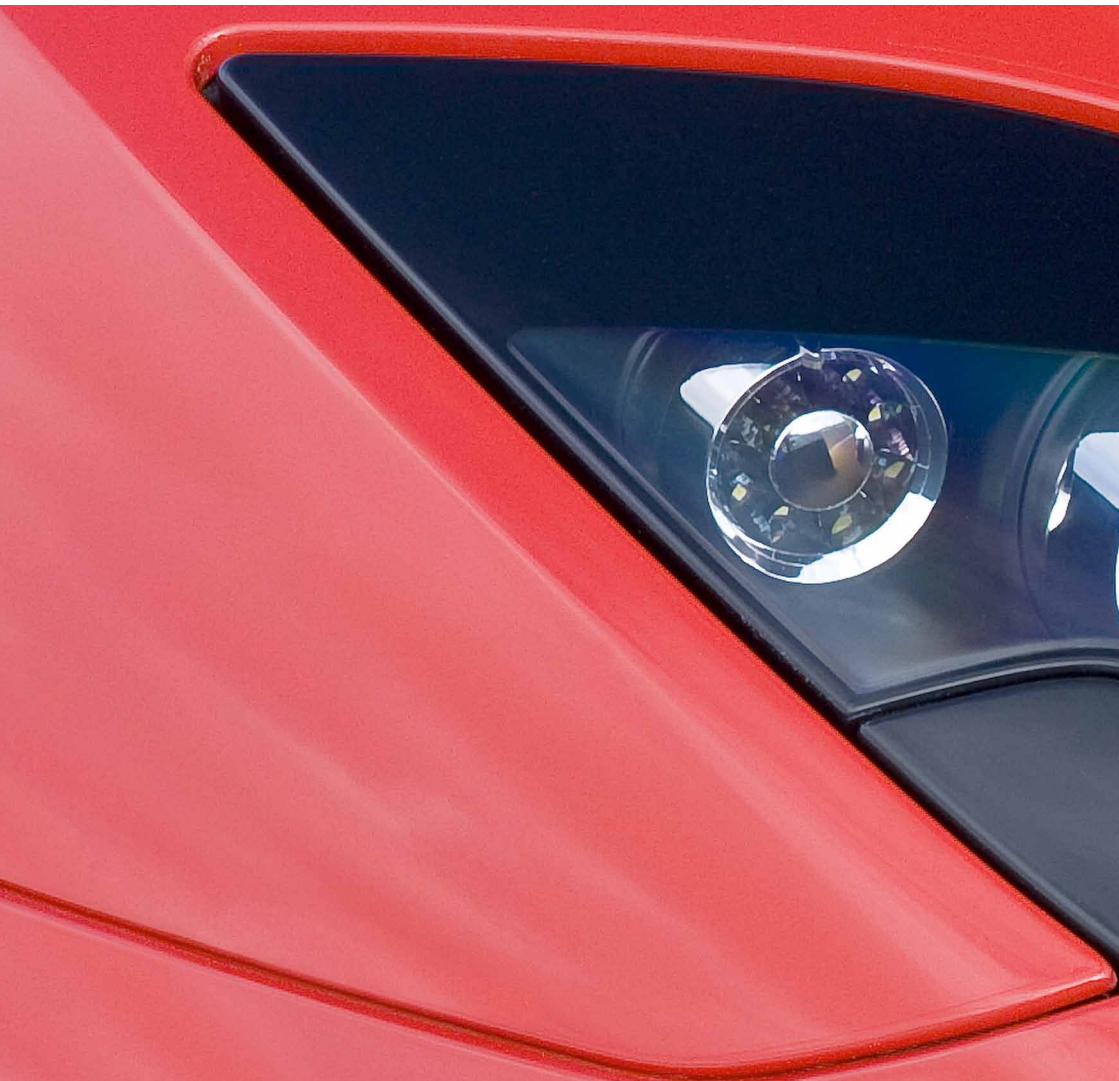

Besuchen Sie unsere Website, wenn Sie weitere Informationen zu den Lotus Modellen suchen, einen Händler in Ihrer Nähe finden wollen oder eine Probefahrt vereinbaren möchten.

**LOTUSCARS.COM**